

# Exercício de desenho a mão livre

Vistas Ortográficas (MÃO LIVRE)	Aluno:	CENTRO FEDERAL DE EDUCAÇÃO TECNOLÓGICA DE SERGIPE	VISTA FRONTAL	VISTA LATERAL	<p>A</p> <ul style="list-style-type: none"><li>- Desenhar as Vistas Ortográficas da peça abaixo;</li><li>- Medidas baseadas na Escala Gráfica;</li><li>- Todos os desenhos deveram ser feito à mão-livre;</li><li>- Utilize grafite 0,9 nas fases vistas;</li><li>- Represente as partes ocultas da peça com grafite 0,5;</li><li>- Pintar as vistas de acordo com os seus níveis.</li></ul>  <p>0 1 2 3 4 5</p> <p>Escala Gráfica</p>
	PROFESSOR: CHATEAUBRIAND VIEIRA MOURA		VISTO: 1ª CP	VISTA SUPERIOR	
2007-2					

# Exercício de desenho a mão livre: solução

B

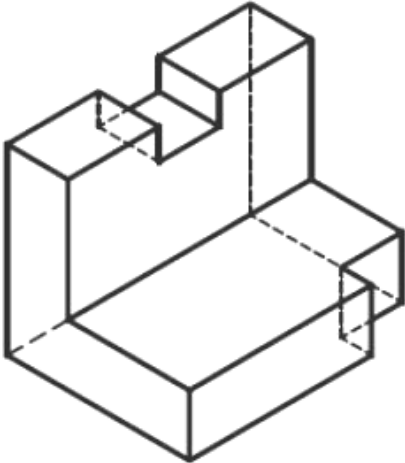
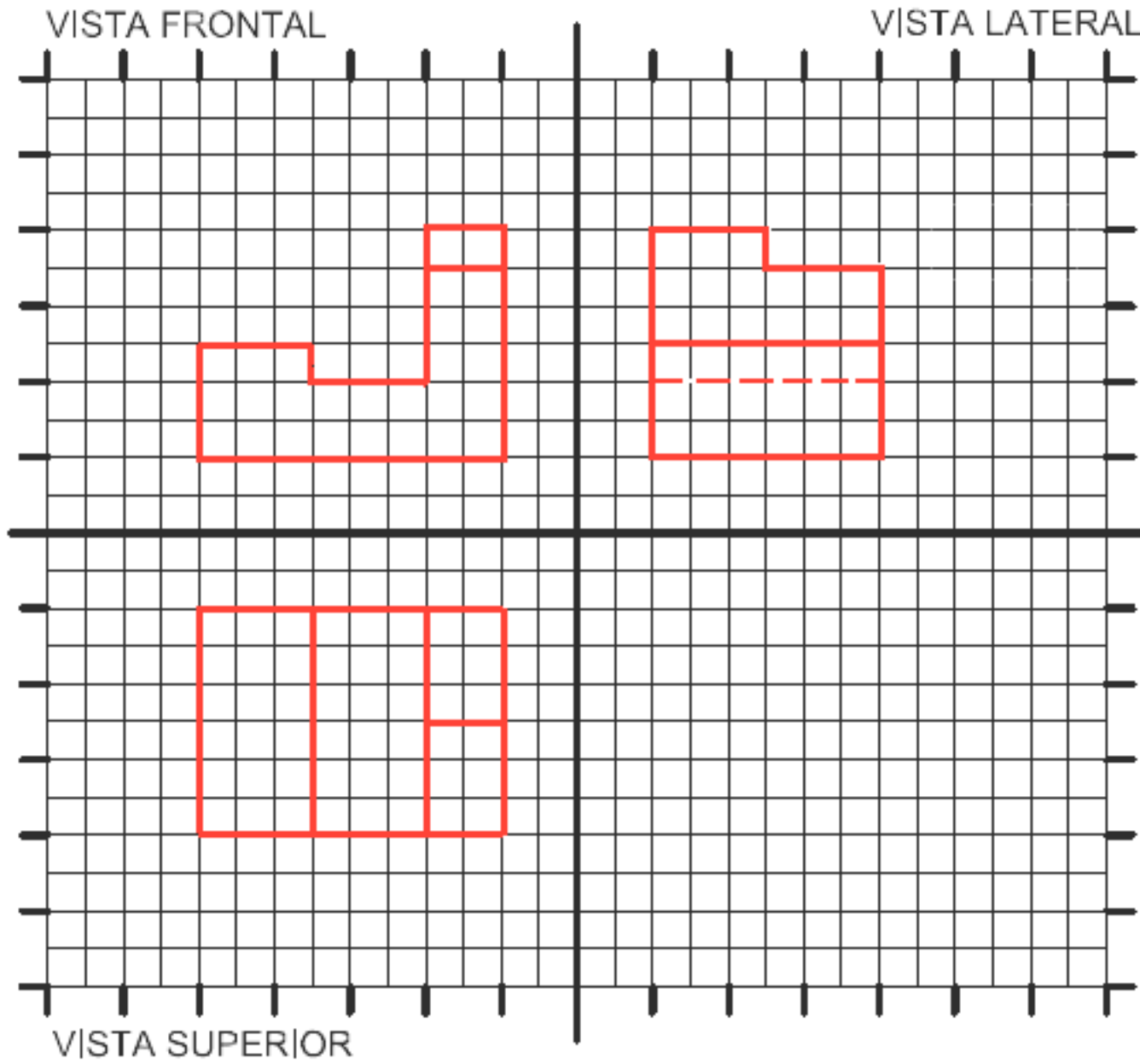

- Desenhar as Vistas Ortográficas da peça abaixo;
- Medidas baseadas na Escala Gráfica;
- Todos os desenhos deveram ser feito à mão-livre;
- Utilize grafite 0,9 nas faixas vistas;
- Represente as partes ocultas da peça com grafite 0,5;
- Pintar as vistas de acordo com os seus níveis.

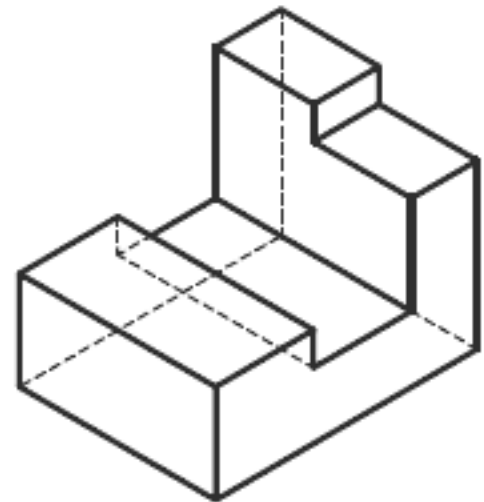

Escala Gráfica

# Resposta do exercício

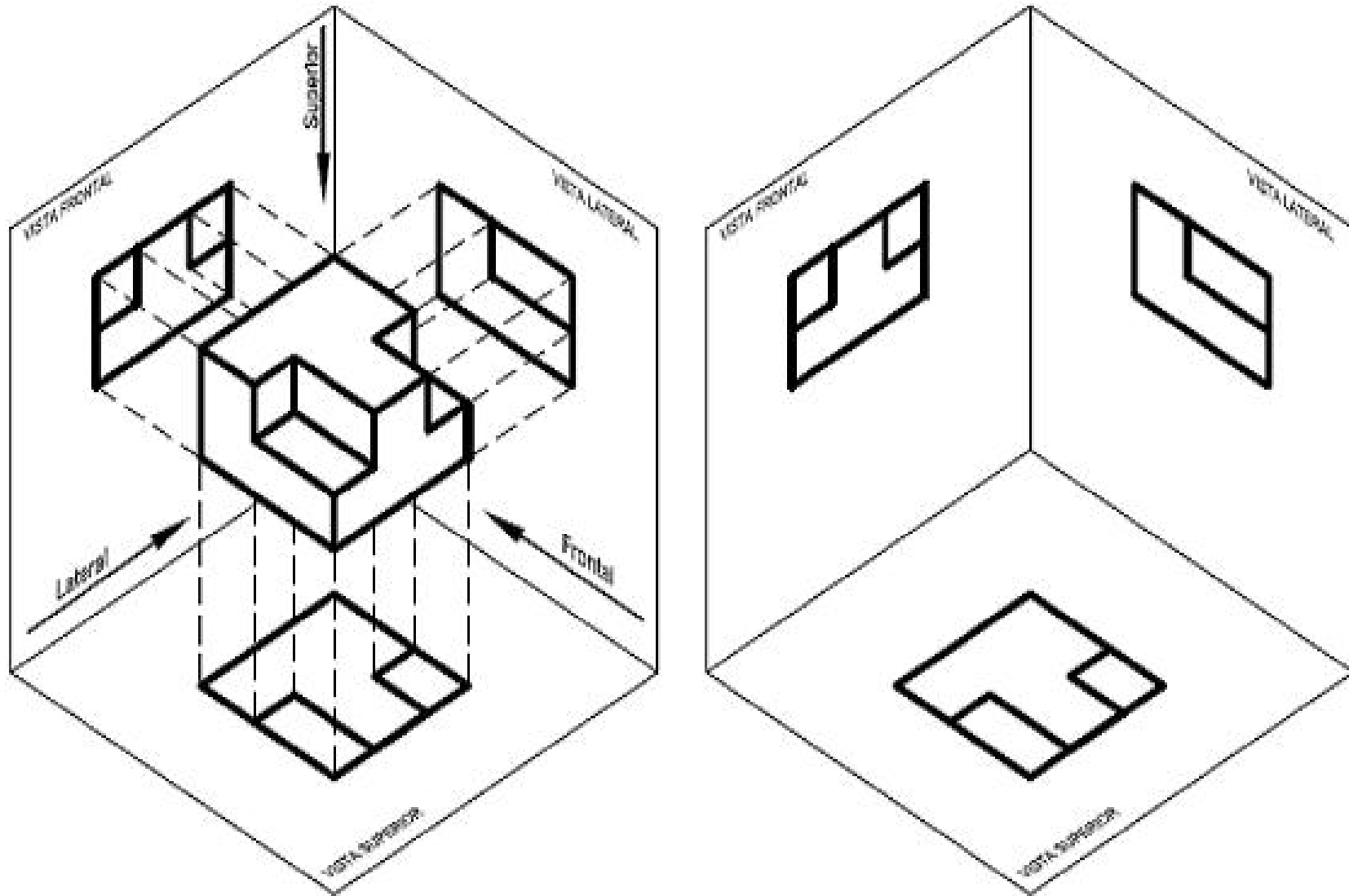

# Resposta do exercício

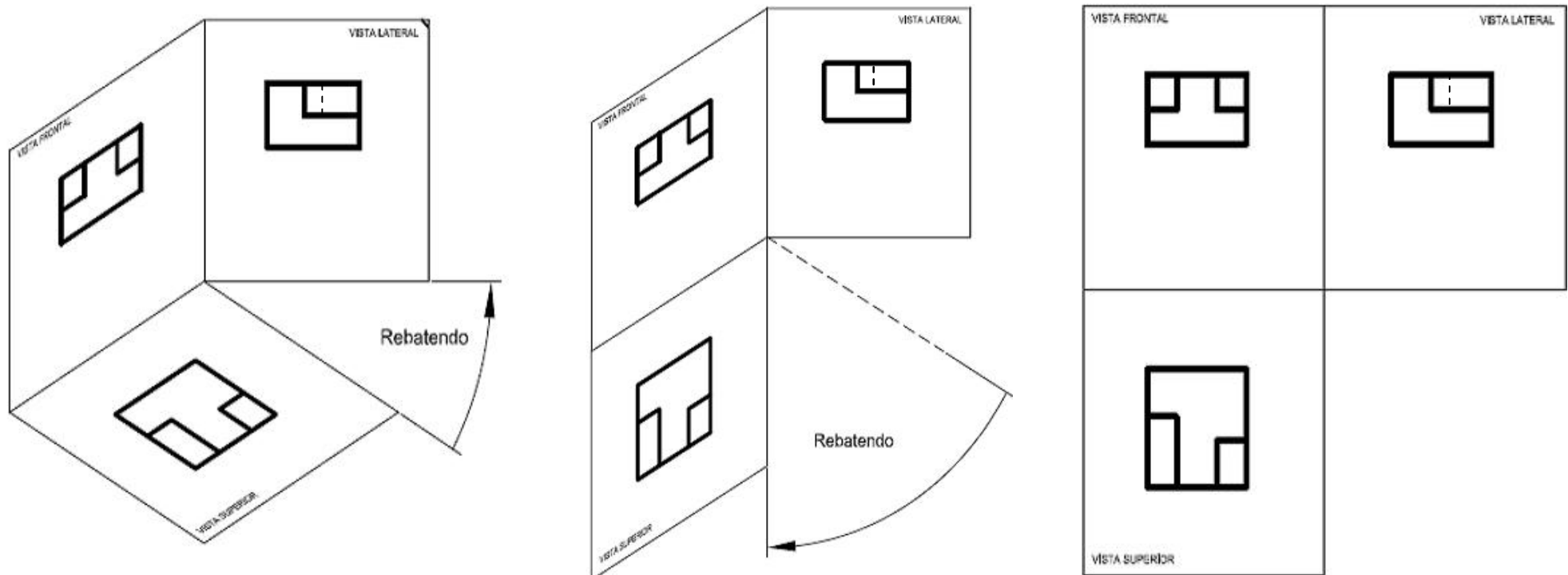

as arestas ocultas não estão aqui representadas

# Resposta do exercício

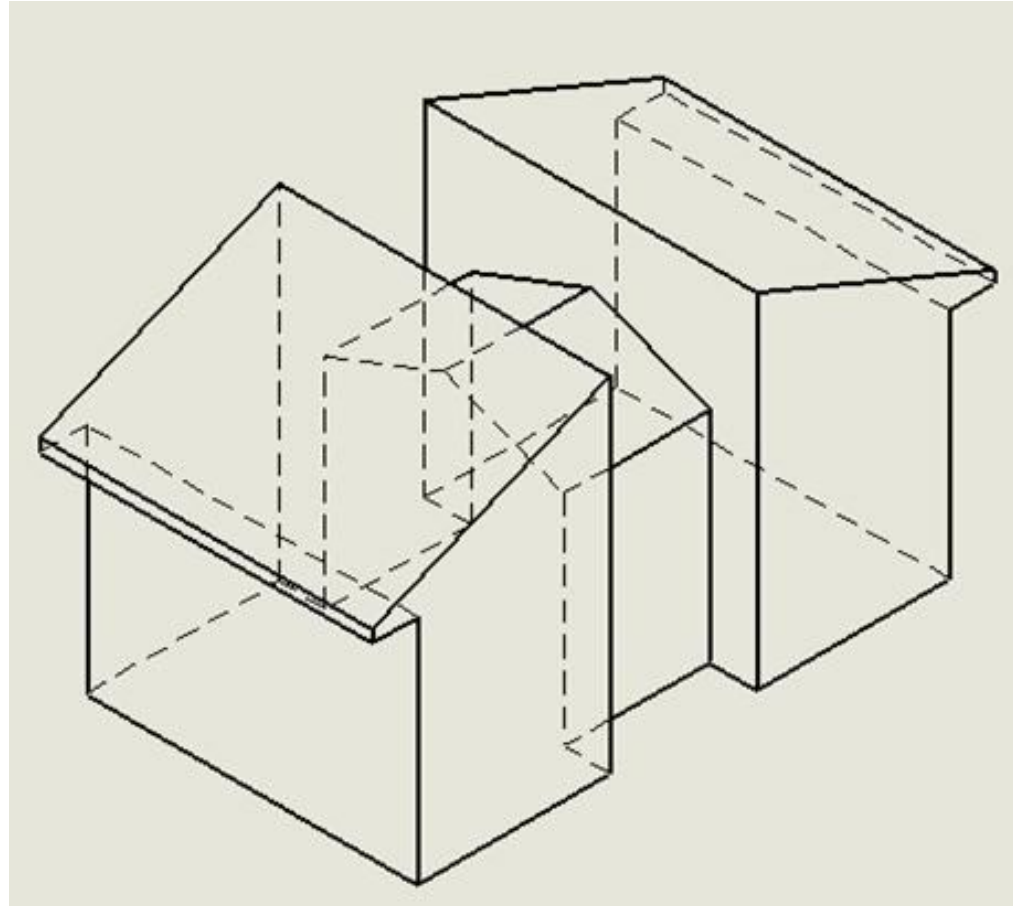

# Resposta do exercício

